

Pizarrón Interactivo SMART Board

Especificaciones Modelo 690

Especificaciones Físicas

Tamaño	SMART Board Área Activa de la Pantalla Empaque de cartón 8 unidades	Ancho 85 3/4" x Alto 49 1/2" x Profundidad 5 1/8" (217.8 cm x 125.7 cm x 13.0 cm) Ancho 82 1/8" x Alto 46 1/8" (208.6 cm x 117.2cm) 94" (238.8 cm) diagonal 16:9 radio Ancho 54" x Alto 94 1/2" x Profundidad 5 1/2" (137.2 cm x 238.8 cm x 14.0 cm) Ancho 55" x Alto 99" x Profundidad 45" (139.7 cm x 251.5 cm x 114.3 cm)
Peso	SMART Board	48 lb. (21.8 kg)
Peso de embalaje		59 lb. (26.8 kg)
8 unidades		492 lb (223.6 kg)

Todas las dimensiones varían desde +/- 1/8" (3.2 mm). Todos los pesos varían desde +/- 2 lb. (0.9 kg)

Características Estándar

Software	Software del SMART Board y Notebook versión 9.1. Las actualizaciones gratuitas del Software están disponibles en la página de internet www.smarttech.com/support/software/index.asp .
Charola Inteligente	Con sensores ópticos que detectan cuando se levanta un marcador o el borrador y luz indicadora que muestra la herramienta activa.
Marcadores/ Borrador	Marcadores de punta suave negro, azul, rojo y verde y borrador rectangular.
Resolución	Resolución de contacto aproximadamente de 4000 x 4000
Superficie de Pantalla	Duradera, terminada en poliéster de baja reflexión que reduce el reflejo y el deslumbramiento.
Tecnología de Digitalización	Análogica resistiva.
Acabado del Marco	Superficie plastificada en color gris grafito y cromo ultrasónico.
Soporte para Montaje	Sostiene el pizarrón cuando se monta en la pared. 32" (81.3cm) contiene 5 pares de tornillos para el montaje en la pared.
Conexión	Incluye cable USB 16.5' (5 m) USB 2.0
Fuente de Alimentación	La energía se obtiene de la computadora directamente del cable USB. El consumo de la energía es menor a 1.5 watts (300mA a 5V)
Certificación	CSA (Canadá/U.S.), CE, CB (TUV)
Garantía	5 años de garantía al registrar el equipo. Lea la garantía.
NOTA:	No incluye proyector por lo que deberá integrar uno de radio de 16:9

Requisitos de la Computadora

Windows	Procesador Pentium II 450 MHz 128 MB en RAM (256 MB recomendado) 136 MB de espacio libre en disco duro para instalación mínima (511 MB para instalación completa con galería de imágenes) Windows 2000 Explorador Microsoft de Internet 6.0 o posterior Reproductor de Flash Macromedia versión 8 o posterior (recomendado)
Requerimientos para Reproductor de video	700 MHz o superior recomendado Microsoft DirectX 8.1
Macintosh	Procesador 700 MHz (1 GHz) 128 MB en RAM (256 MB recomendado) Mac OS X Versión 10.3.9 y 10.4 x 148 MB de disco duro para la instalación mínima, 423 MB para la instalación completa con la colección de la galería Puerto USB disponible Safari 1.3.2 ó último
NOTA:	El software SMART Board 9.5 soporta procesadores Intel (binario universal) Versiones anteriores del software SMART Board son compatibles con versiones anteriores del sistema operativo Mac OS X. Descargue versiones anteriores en www2.smarttech.com/st/en-US/Support/Downloads/SBS/Mac/
Linux	Procesador 700 MHz (1 GHz) 128 MB en RAM (256 MB recomendado) 185 MB de disco duro para la instalación mínima, 480 MB para la instalación completa con la colección de la galería Linux kernel versión 2.6 X Windows versión 11 (XR116) glibc 2.3.3 (g.c.c. 3.4.2) libstdc++ 6 Gnome 2.8.0 + ó KDE 3.3 + librería (recomendado) SUSE 10 Red Hat, Enterprise Linux 4 WS, Debian 3.1, Ubuntu 6.06 LTS ó Fedora Core 3+

Especificaciones de Operación y Almacenaje

Almacenaje	-40° F a 120° F (-40° C a 50° C)
-------------------	----------------------------------

Operación 41° F a 95° F (5° C a 35° C) con un máximo de 80% de humedad no condensada

Número de Orden de SMART

SB 690 94" (238.8 cm) en diagonal Pizarrón Interactivo SMART BOARD

Accesorios Opcionales

RS232-XX	Módulo de conversión de RS232 a USB que permite una conexión serial al pizarrón interactivo como una alternativa a USB (EUA y Canadá, Reino Unido)
SBA-XX	Dos bocinas de 15 watts para interactuar con el pizarrón (EUA y Canadá, Reino Unido, Australia)
SYSON6-XX	System On, sistema que enciende la computadora y el proyector con un solo botón. (EUA y Canadá, Reino Unido)
USB-XT	16 1/2 " (5 m) extensión de cable USB
USB-GW	Cable USB GoWire SMART Board software
WC6- XX	Conexión para Bluetooth inalámbrico entre el SMART BOARD y la computadora (EUA y Canadá, Reino Unido)
RPEN-ER	Set de marcadores Whiper-tip (rojo, negro, verde y azul) y un borrador rectangular
RPEN	Set de marcadores Whiper-tip (rojo, negro, verde y azul)
CAT5-XT	Cable USB a Cat 5

SMART Technologies Inc.
1207 – 11 Avenue SW, Suite 300
Calgary, AB T3C 0M5 Canadá
Teléfono + 1.403.245.0333
Sin costo 1.888.42.SMART (Canadá/U.S.)
info@smarttech.com www.smarttech.com
www.smarttech.com/contactsupport



© 2003–2007 SMART Technologies Inc. All rights reserved. SMART Board, Notebook, GoWire, smarttech and the SMART logo are trademarks of SMART Technologies Inc. Microsoft, Windows is a registered trademark of Microsoft Corporation in the U.S. and other countries. Linux is the registered trademark of Linus Torvalds in the U.S. and other countries. Bluetooth is a trademark owned by Bluetooth SIG, Inc. and is used by SMART Technologies Inc. under license. All other third-party product and company names may be trademarks of their respective owners. U.S. Patent Nos. 5,448,263; 6,141,000; 6,326,954; 6,337,681; 6,741,267, 6,747,636 and 7,151,533. Canadian Patent No. 2,058,219. Other U.S., Canadian and foreign patents pending. Specifications are subject to change without notice. 02/2007.

Pizarrón Interactivo SMART Board

Especificaciones Modelo 690

Dejar al menos 5/8" (1.6 cm) de espacio para montar el pizarrón interactivo

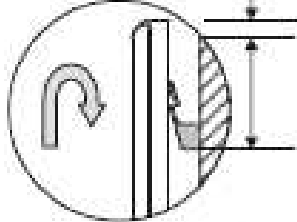

Distancia de la parte inferior del soporte para montaje al tope del pizarrón 4 1/4" (10.8 cm)

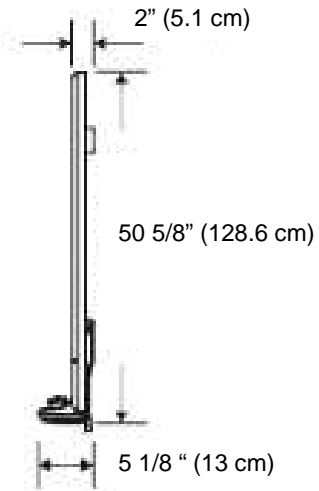

Vista lateral

49 1/2" (125.7 cm)

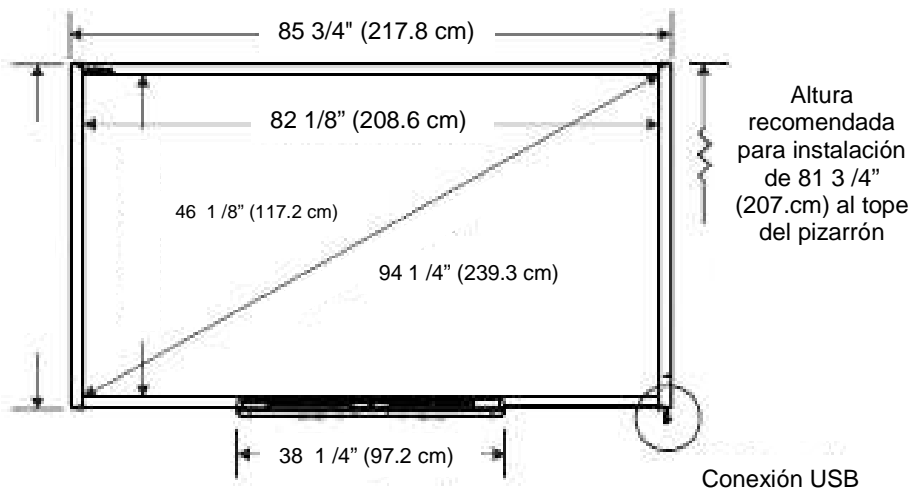

Altura recomendada para instalación de 81 3/4" (207 cm) al tope del pizarrón

Conexión USB

Vista frontal

